

Indespa – 1 fase

TILSLUTNING / INPUT

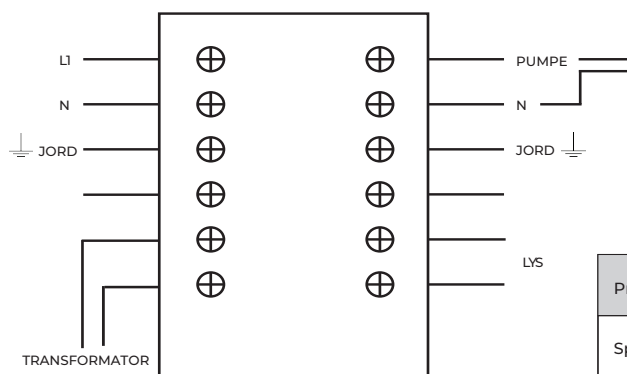

OUTPUT

Produkt	Strøm	Frekvens (Hz)	Forbrug (W)	Ampere
Spa uden varmelegeme	230V - 1 fase	50 - 60 Hz	1200 W	10 Amp

Indespa – 2 faser

TILSLUTNING / INPUT

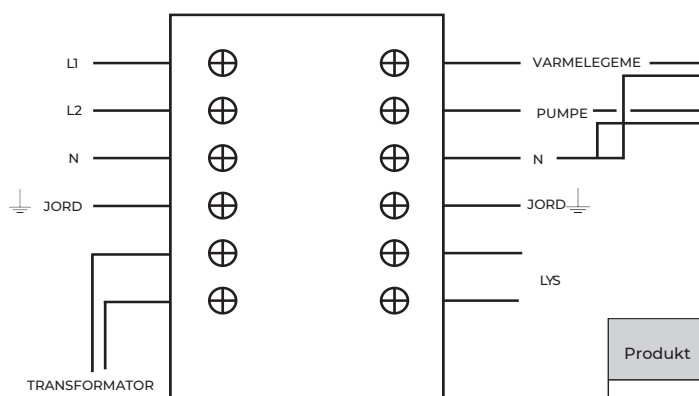

OUTPUT

Produkt	Strøm	Frekvens (Hz)	Forbrug (W)	Ampere
Spa med 3 kW varmelegeme	230V - 2 faser	50 - 60 Hz	4200 W	16 Amp

Indespa – 3 faser

TILSLUTNING / INPUT

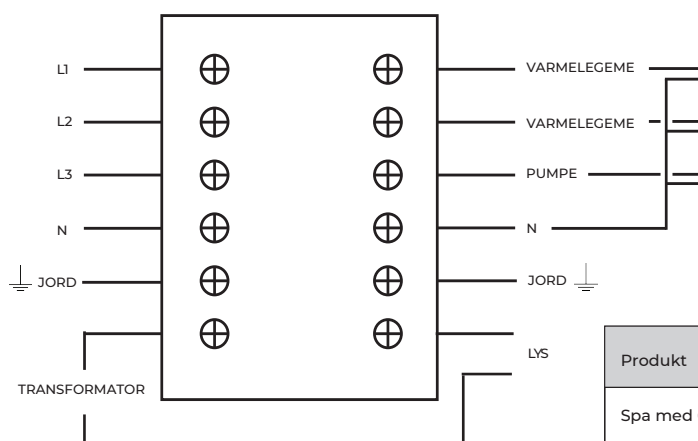

OUTPUT

Produkt	Strøm	Frekvens (Hz)	Forbrug (W)	Ampere
Spa med 6 kW varmelegeme	230V - 3 faser	50 - 60 Hz	7200 W	16 Amp

El-arbejdet må kun udføres af en autoriseret elektriker og diverse retningslinier bør følges.
Ved tvivlsspørgsmål, tilrådes kontakt til vores tekniker eller lokal autoriseret elektriker.

Alle elektriske tilslutninger i forbindelse med installationen af produktet skal udføres af en autoriseret professionel elektriker.

Ved tilslutning skal alle lokale forskrifter følges og den tilladte belastning på en fase/faser skal følges. Produktet skal være permanent tilsluttet. Længden af elledningen skal være lang nok til at kunne flytte produktet et stykke fra væggen, hvis det er nødvendigt.

Indespa – 1 - 2 eller 3 faser

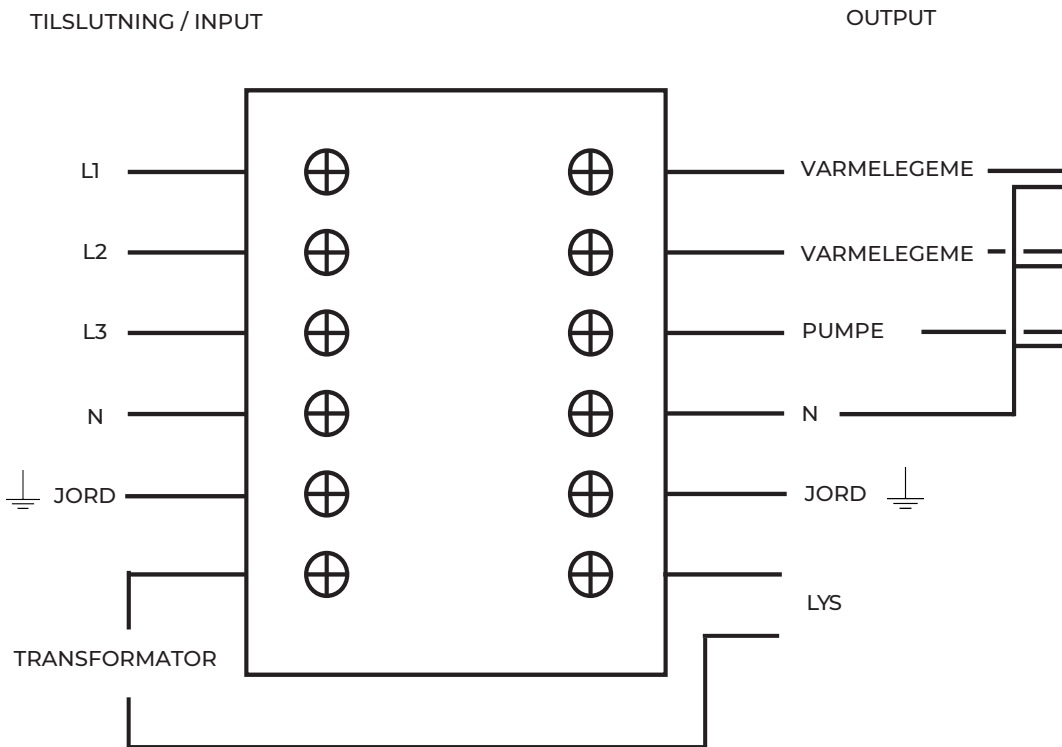

Produkt	Strøm	Frekvens (Hz)	Forbrug (W)	Ampere
Spa uden varmelegeme	230V - 1 fase	50 - 60 Hz	1200 W	10 Amp
Spa med 3 kW varmelegeme	230V - 2 faser	50 - 60 Hz	4200 W	16 Amp
Spa med 6 kW varmelegeme	230V - 3 faser	50 - 60 Hz	7200 W	16 Amp

El-arbejdet må kun udføres af en autoriseret elektriker og diverse retningslinier bør følges. Ved tvivlsspørgsmål, tilrådes kontakt til vores tekniker eller lokal autoriseret elektriker.

Alla elektriska anslutningar relaterade till installationen av produkten måste utföras av en certifierad professionell elektriker.

Vid anslutning måste alla lokala föreskrifter följas samt tillåten belastning på en fas/faserna följas. Produkten ska fastanslutas. Kraftledningen längd bör vara tillräckligt lång för att kunna förflytta produkten en bit från väggen om det blir nödvändigt.

Spabad 1 - 2 eller 3 faser

ANSLUTNING / INGÅNG

UTGÅNG

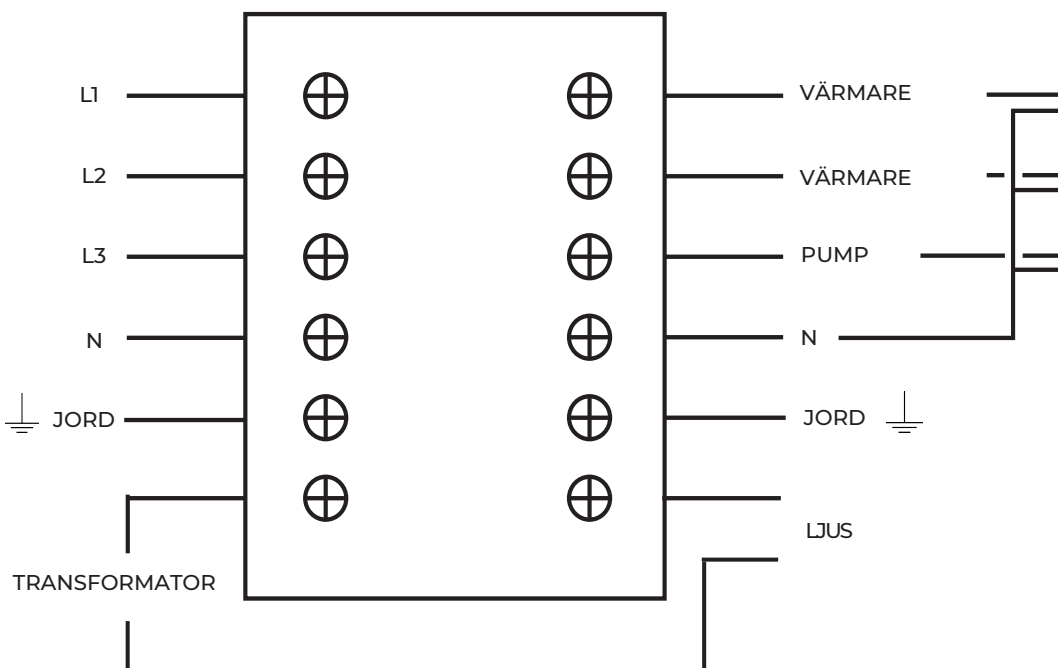

Produkt	S ä (V)	Frekvens (Hz)	Effekt (W)	Ström (A)
Spa utan värmare	230V - 1 fase	50 - 60 Hz	1200 W	10 Amp
Spa med 3 kW värmare	230V - 2 faser	50 - 60 Hz	4200 W	16 Amp
Spa med 6 kW värmare	230V - 3 faser	50 - 60 Hz	7200 W	16 Amp

All electrical connections related to the installation of the product must be performed by a certified professional electrician.

When connecting, all local regulations must be followed and the permitted load on a phase/phases must be followed. The product must be permanently connected. The length of the power line should be long enough to be able to move the product some distance from the wall if necessary.

Spa bath 1 - 2 or 3 phases

CONNECTION / ENTRYG

OUTPUT

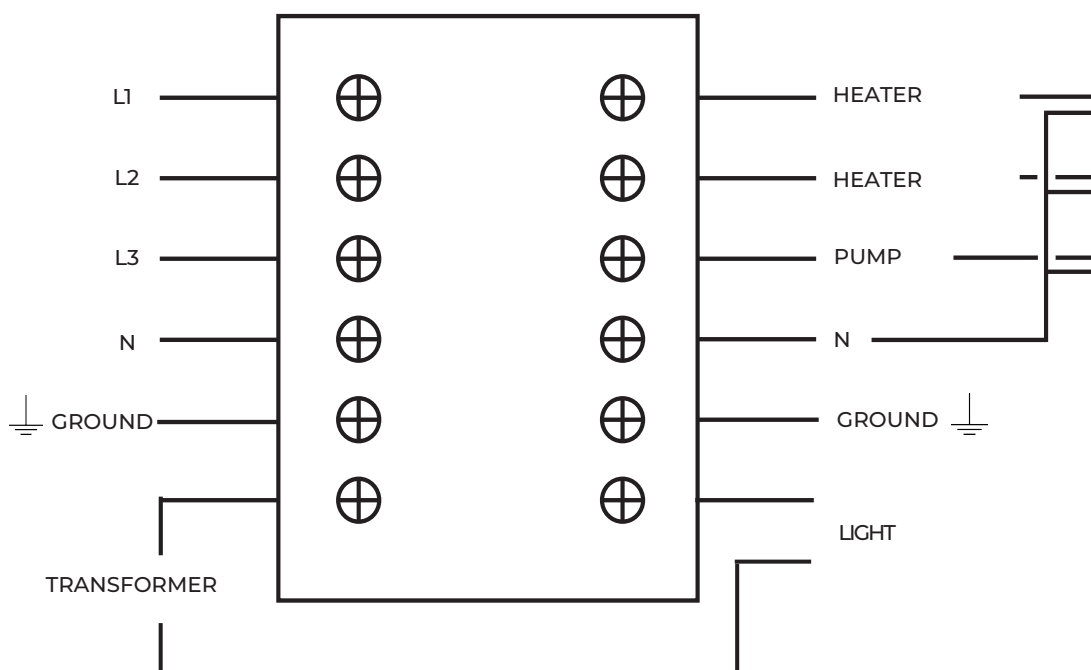

Product	Voltage (V)	Frekvens (Hz)	Rated power (W)	Rated current (A)
Spa without heater	230V - 1 fase	50 - 60 Hz	1200 W	10 Amp
Spa with 3 kW heater	230V - 2 faser	50 - 60 Hz	4200 W	16 Amp
Spa with 6 kW heater	230V - 3 faser	50 - 60 Hz	7200 W	16 Amp